



Guttomat[®]

Das Tor.



MADE IN AUSTRIA





Planungsbeispiel mit Eternit-Auflage

Für das dargestellte Tor wurde eine Eternit-Auflage mit 8mm Stärke ausgewählt. Für dieses Material ergibt sich aus Gewichtsgründen bei einer Torhöhe von 2375 mm eine maximale Torbreite von 6000 mm; bei einer Torhöhe von 3000 mm eine maximale Torbreite von 4000 mm.

Die Sektionen des Torblatts bestehen aus stranggepressten Aluminium-Rahmenprofilen, die je nach Torbreite mit gleichmäßig aufgeteilten Sprossen verstärkt sind. Die Isolierung erfolgt durch 29 mm Alu-Stukko / Styropor-Platten. Die Unterkante ist mit einem hochflexiblen einteiligen Gummiprofil aus schwarzen EPDM ausgeführt, das sich den Bodengegebenheiten an der Schließkante des Tores anpasst. Die Sektionen sind untereinander mit APTK-Mitteldichtungen isoliert, der Torabschluss im Sturz erfolgt über die gesamte Torbreite durch eine Stahlblende mit Dichtungsprofil.

Das fassadenbündige Tor. Made in Austria.

Maße und Daten:

- Das Torblatt hat eine Dicke von 40 mm
- Je nach Laibung benötigt die Zarge samt Unterkonstruktion eine Breite von 80 mm bis maximal 120 mm. Die lichte Breite verringert sich daher um 160 mm bis maximal 240 mm
- Die Oberkonstruktion hat einen Sturzbedarf von 190 mm (Lichte Höhe = Laibungshöhe minus 190 mm)
- Bei Toren mit einer Breite von mehr als 4000 mm und einem Gewicht von mehr als 250 kg verringert sich die lichte Höhe konstruktionsbedingt zusätzlich um 70 mm



Innenansicht: Optimale Isolierung

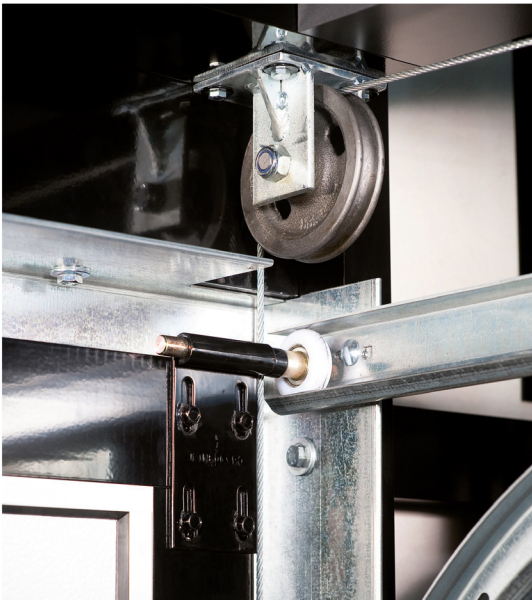

Beschläge, Zarge, Gewichtsausgleich:

Alle Scharniere und Rollenhalter sind aus galvanisch verzinktem Stahl gefertigt. Das Tor wird seitlich über justierbare, kugelgelagerte Laufrollen mit Kunststoffaufläufen in den Laufschielen geführt.

Die Zarge besteht aus galvanisch verzinkten Stahlprofilen (1,5 mm) mit senkrechten, ebenfalls galvanisch verzinkten Laufschielen aus 2 mm dickem Stahl. Über den Laufschielenbogen wird das Torblatt waagrecht in den waagrechtenteil der Laufschielen bewegt. Die Seitenzargenwinkel enthalten eine Abdichtung aus schwarzem EPA.

Mit verzinkten, kugelgelagerten Torsions-Federwellen aus hochwertigem, verzinktem Federstahl wird der Gewichtsausgleich realisiert. An der mehrfach gelagerten Welle sind seitlich Seiltrommeln aus Aluminium zur Aufnahme der Stahl-Führungsseile angebracht. Das Federaggregat ist gemäß EN 12604 mit Federbruchsicherungen ausgerüstet und für jedenfalls 25.000 Lastwechsel ausgelegt.

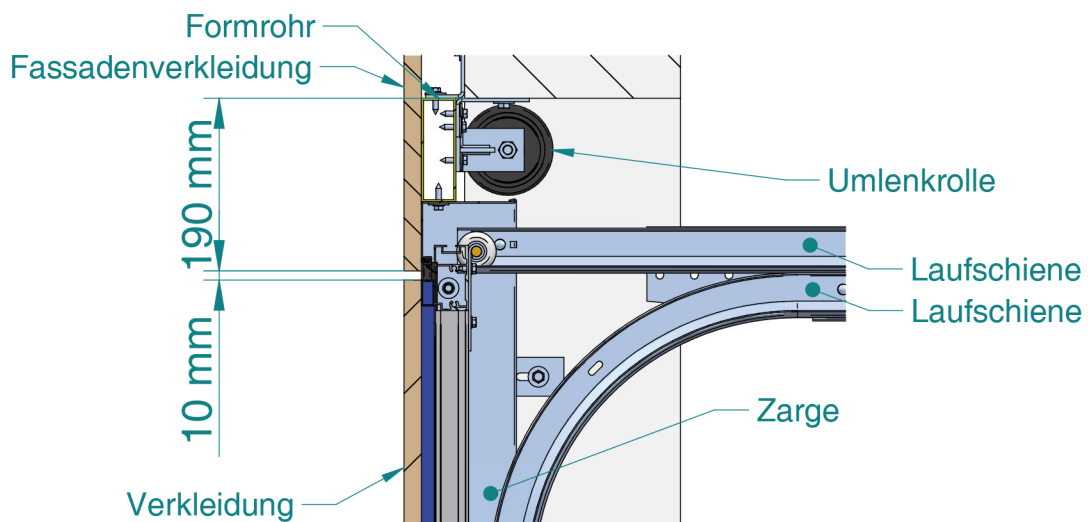

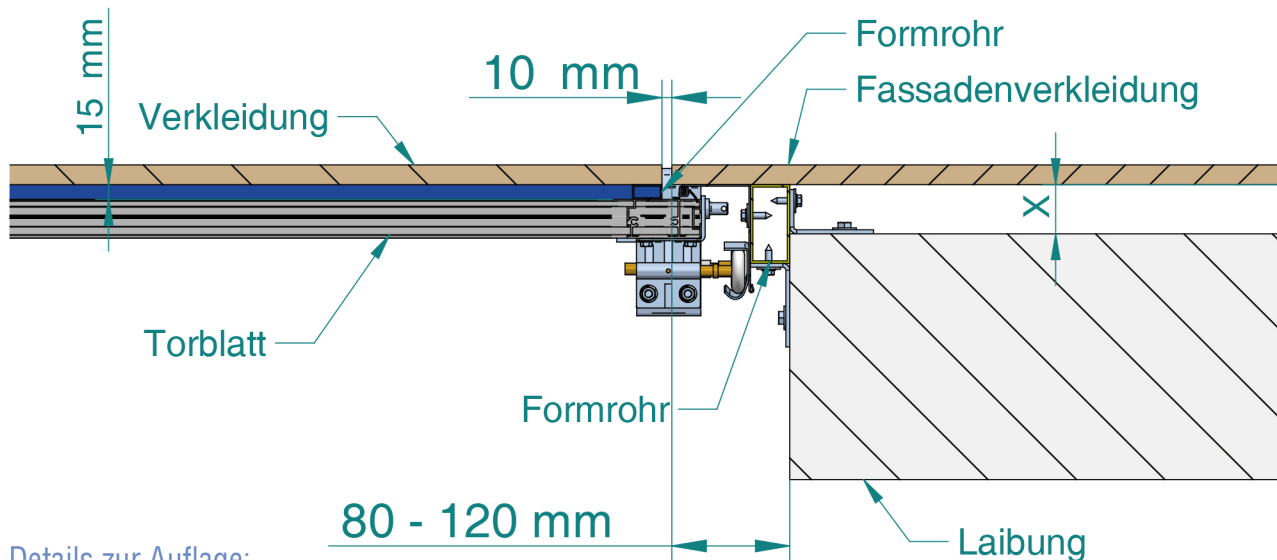

Details zur Auflage:

- Maximales Auflagengewicht: 17 kg/m²
- Maximale Auflagenstärke: 35 mm
- Bevorzugt wird die Auflage mit der Rahmenkonstruktion verklebt
- Holzauflagen werden ausschließlich von innen verschraubt
- Steinauflagen müssen auf Grund des hohen Gewichts mit Gewindebohrungen versehen werden

Anforderungen:

Die Anforderungen an die Unterkonstruktion sowohl der Fassade als auch der Zarge werden für jedes Tor werkseitig überprüft und falls erforderlich an die Gegebenheiten der Baustelle adaptiert. Der Boden muss vor der Montage bis zur Torblattaußenkante fertiggestellt werden. Auf die korrekte Position der Rigole ist bauseits zu achten. Zusätzlich werden folgende Informationen benötigt:

- Baustellenplan
- Gewünschte Fassadenverkleidung (Material, Stärke)
- Gewünschte Aufteilung und Größe der Elemente



Minimales Spaltmaß:
Das Spaltmaß zwischen den Sektionen beträgt nur 8 mm.
Senkrecht seitlich am Torblatt und oben waagrecht am Torblatt 10 mm.

Ihr Guttomat Fachhändler:

